

Rör och brunnar med kulankare

verktyg

Universalhuvud för kulankare kan erhållas separat eller som komplett verktyg med tre eller fyra kättingparter. Båda verktygen används för att lyfta rör eller lyfta och foga brunnar. Vid fogning av rör används verktyg med tre parter.

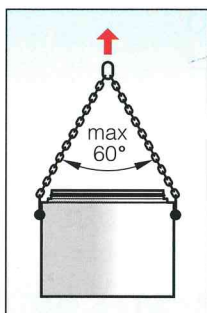

Kontrollera att rätt verktyg används. Vid eventuell rengöring av ursparingen så är det inte tillåtet att slå på kulankaret.



Koppla universalhuvudet i kulankaret och tryck ned huvudets läpp mot betongytan. Tvinga aldrig universalhuvudet på kulankaret. När mer än en kättingpart används skall läppen vara riktad in mot lyftcentrum.



Lyft alltid produkten i samtliga kulankare. Var noga med att jämn lastfördelning erhålles i alla lyftpunkter. Se till att kättingarnas längd är tillräcklig så att vinkeln mellan parterna inte blir större än 60°.

Lyft och hopdragning av rör

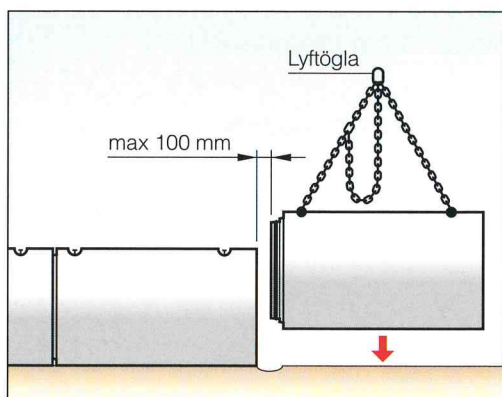

1. Koppla de två kortare kättingarna i rörets båda kulankare. Lyft ner och placera röret med spetsänden högst 100 mm från det senast lagda röret. Lossa lyftkättingen i rörets muffände och koppla den långa parten i det tidigare lagda rörets spetsände.

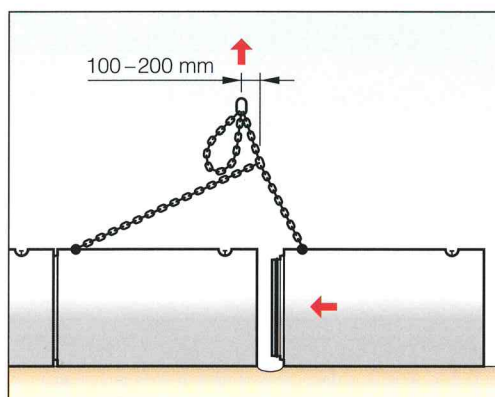

2. Förskjut lyftöglan 100–200 mm i riktning mot det tidigare lagda röret och lyft rakt upp. Röret fogas då i det tidigare lagda utan att detta rubbas ur läge. Om röret behöver avlägsnas kan detta ske genom att koppla en kätting i rörets muffände och lyfta försiktigt.

Produkt-nummer	Passar rör DN	Passar brunn DN	Lokala avvikelser av sortiment och utförande kan förekomma
UNIVERSALHUVUD			Typexempel
KUL1 0000		400– 600	
KUL2 0000	500–1200	1000–1200	
KUL5 0000	1400–1800	1500–3500	
VERKTYG 3-part			
KUL2 0022	500–1200 ^{a)}	1000–1200	
KUL5 0022	1400–1800 ^{a)}		
VERKTYG 4-part			
KUL5 2000		1500–2000	
KUL5 2800		2500–2800	
KUL5 3500		3000–3500	

a) Vid fogning är verktyget endast avsett för rörlängd 2200 mm.